

โครงสร้างการถือหุ้น ณ วันที่ 31 ธันวาคม 2561

บริษัท ลาгуน่า รีสอร์ท แอนด์ โฮเทล จำกัด (มหาชน)

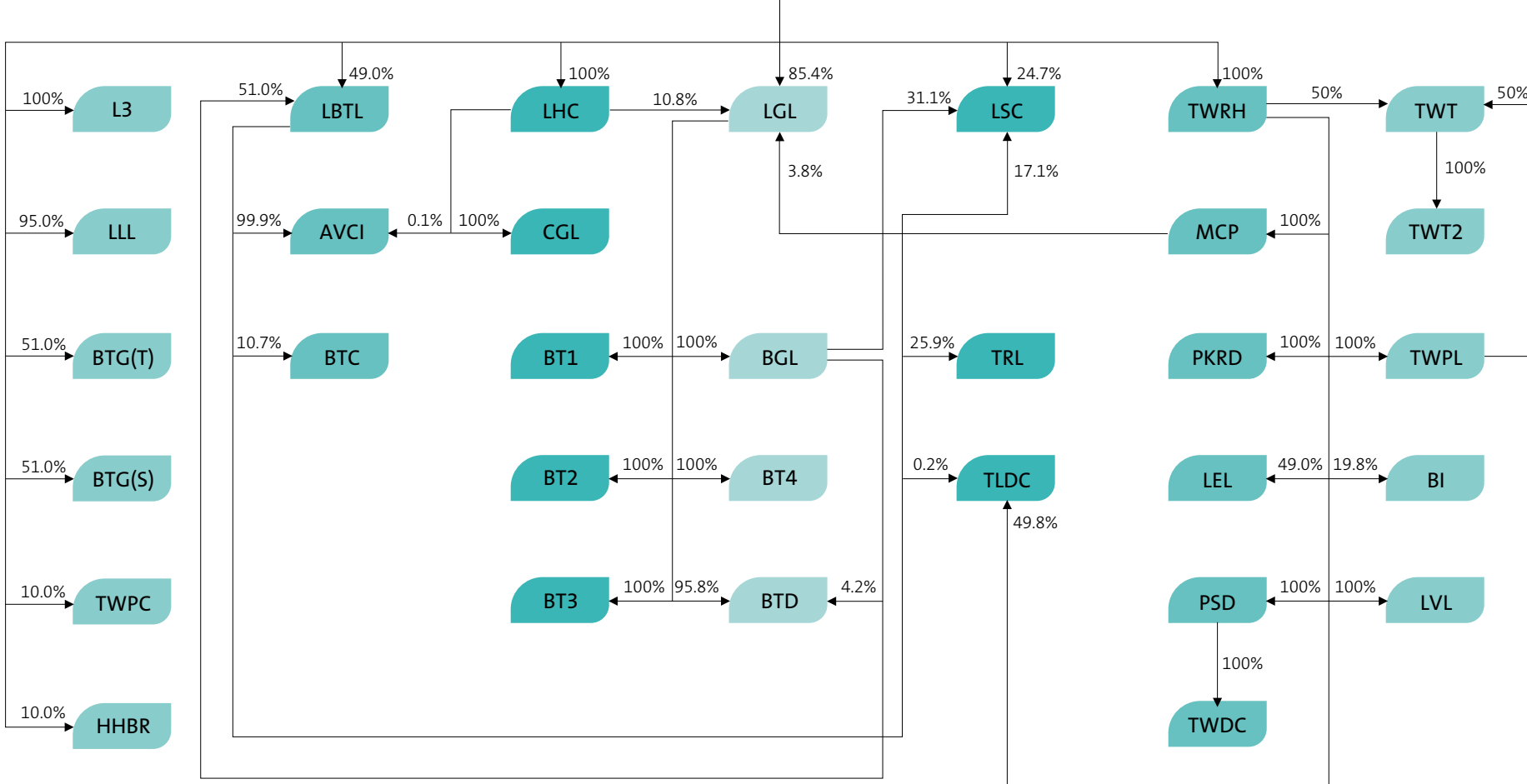

โครงสร้างบริษัทฯ และโครงสร้างการจัดการ

หมายเหตุ : ชื่อเต็มของบริษัทปรากฏในหัวข้อ "ชื่อย่อและชื่อเต็มของบริษัท"

Abbreviations of Company

Abbreviations	Company Name in Full
AVCI	PT. AVC Indonesia
BGL	Bangtao Grande Limited
BI	Bibace Investments Ltd
BT1	Bangtao (1) Limited
BT2	Bangtao (2) Limited
BT3	Bangtao (3) Limited
BT4	Bangtao (4) Limited
BTC	Banyan Tree China Pte. Ltd.
BTD	Bangtao Development Limited
BTG(S)	Banyan Tree Gallery (Singapore) Pte. Ltd.
BTG(T)	Banyan Tree Gallery (Thailand) Limited
CGL	Cheer Golden Limited
HHBR	Hua Hin Beach Resorts Company Limited
L3	Laguna (3) Limited
LBTL	Laguna Banyan Tree Limited
LEL	Laguna Excursions Limited
LGL	Laguna Grande Limited
LHC	Laguna Holiday Club Limited
LLL	Laguna Lakes Limited
LRH	Laguna Resorts & Hotels Public Company Limited
LSC	Laguna Service Company Limited
LVL	Laguna Village Limited
MCP	Mae Chan Property Company Limited
PKRD	Phuket Resort Development Limited
PSD	Pai Samart Development Company Limited
TLDC	Talang Development Company Limited
TRL	Tropical Resorts Limited
TWDC	Twin Waters Development Company Limited
TWPC	Thai Wah Public Company Limited
TWPL	Thai Wah Plaza Limited
TWRH	TWR-Holdings Limited
TWT	Thai Wah Tower Company Limited
TWT2	Thai Wah Tower (2) Company Limited